

意見交換会の進め方

- 1、南中学区エリアは？
- 2、KJ法について

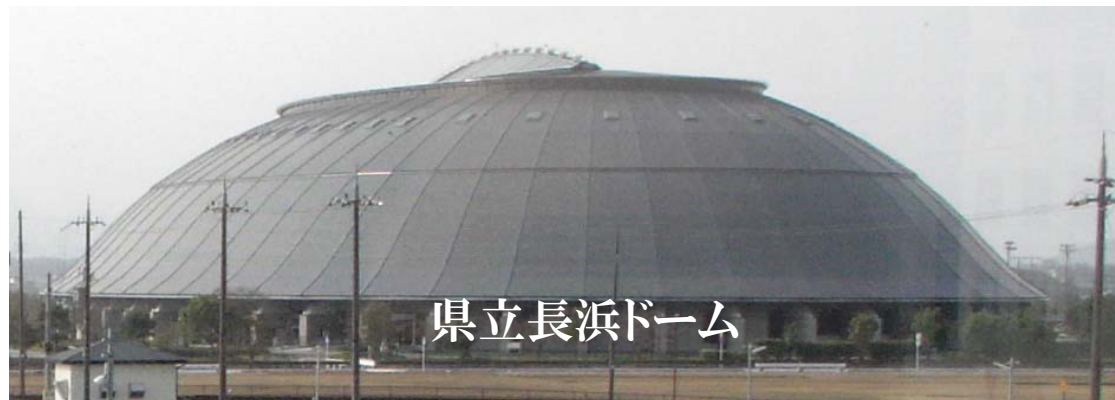

長浜米原地域医療支援センター 今井享子

湖北地域の高齢化率 (平成22年国勢調査から)

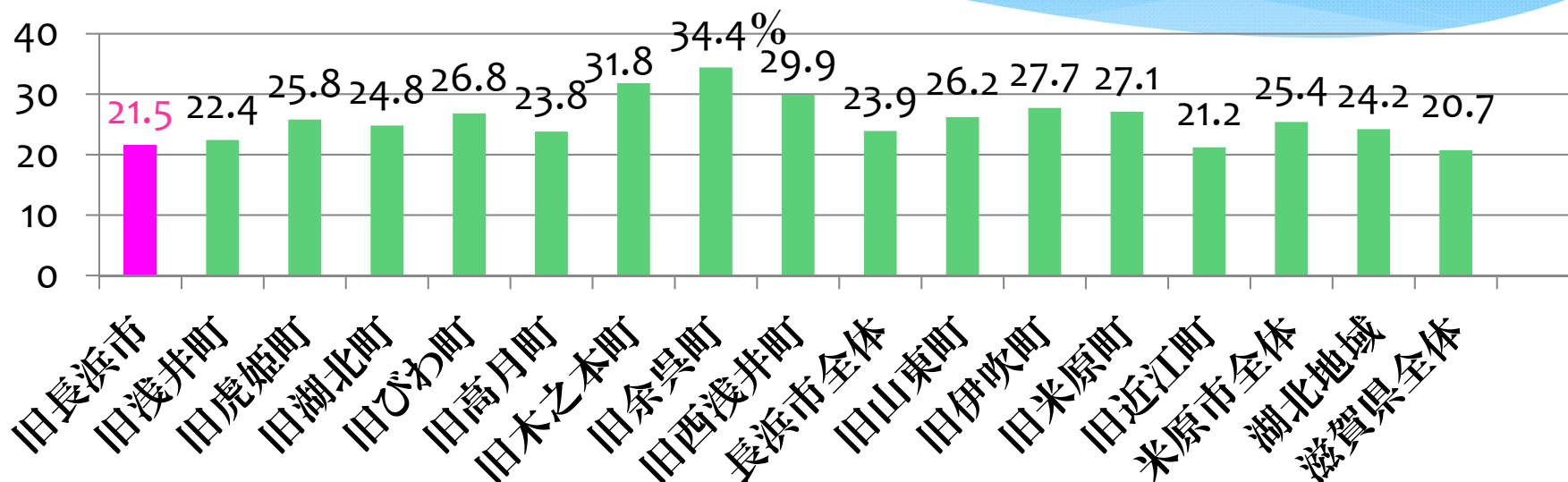

●南中学区の特徴

中心市街地をとりまく所で、中心市街地外縁の市街地と、田園地帯で構成されています。琵琶湖畔の田村駅周辺には、県立長浜ドームや長浜バイオ大学、滋賀文教短期大学、長浜地方卸売市場、長浜サイエンスパークなどが整備され、学術・文化・産業等多様な都市機能を持った新しい都市拠点が形成されています。

●救急車の適正利用は？・・・湖北では1日平均19台搬送 (およそ、75.8分に1回出動)

救急車(10年前に比べると2倍の出動で半分は軽傷)の一部有料化を議論

●お薬の管理は？ 在宅の75歳以上の高齢者の残薬は475億円と推計(一人当たり年間38,640円)

南中学区の在宅医療資源

学区内の診療所	近隣の診療所	学区内の歯科医院	訪問看護ステーション	調剤薬局	近隣の中核病院
下坂クリニック 東野医院 垣見医院 寛医院	旧長浜市や近江町の診療所にも近い	川崎歯科医院	13の事業所の内、11か所のステーションが訪問可能	診療所や病院周辺に門前薬局が15か所開業	市立長浜病院 長浜赤十字病院 セフィロト病院

現在、在宅医療資源は豊富な地域ですが10年先20年先はどうでしょうか？

世帯数と人口の自治会別(18か所)比較

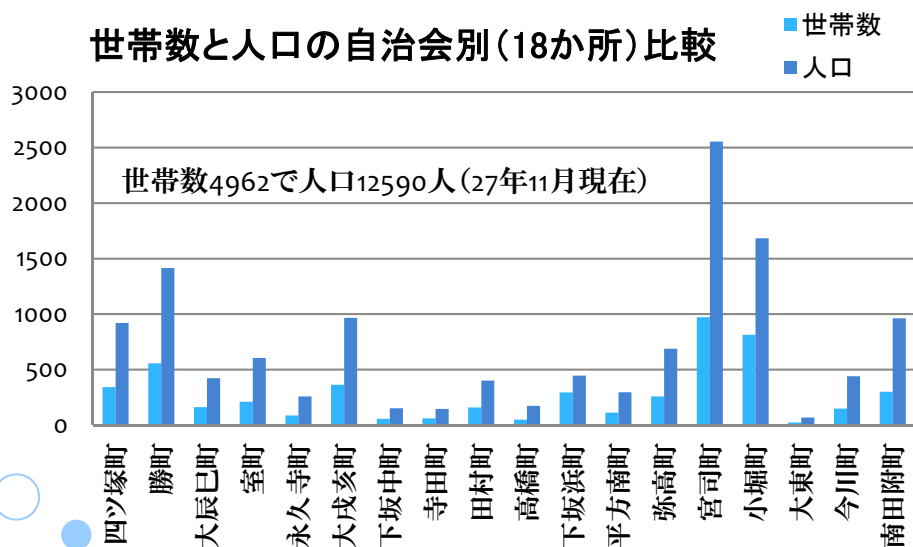

- 近隣に病院があるため、かかりつけ医が病院医師にならないか？(⇒病院志向)
- 自治会人口の格差が大きい。役割・機能は？
- ざっくり平均すると2~3人の世帯になる。(核家族や高齢世帯が中心)
- 旧長浜市の高齢化率が21.5%とすると、65歳以上は2707人と推計。その内20%が要介護とするなら、541人が要介護者(要支援者)になると予測されますが。
- 田園地帯のため交通手段に車は必須。買い物は平和堂や、近江町のフタバヤが近い。高齢者世帯、独居の方の交通手段は？

湖北の現状

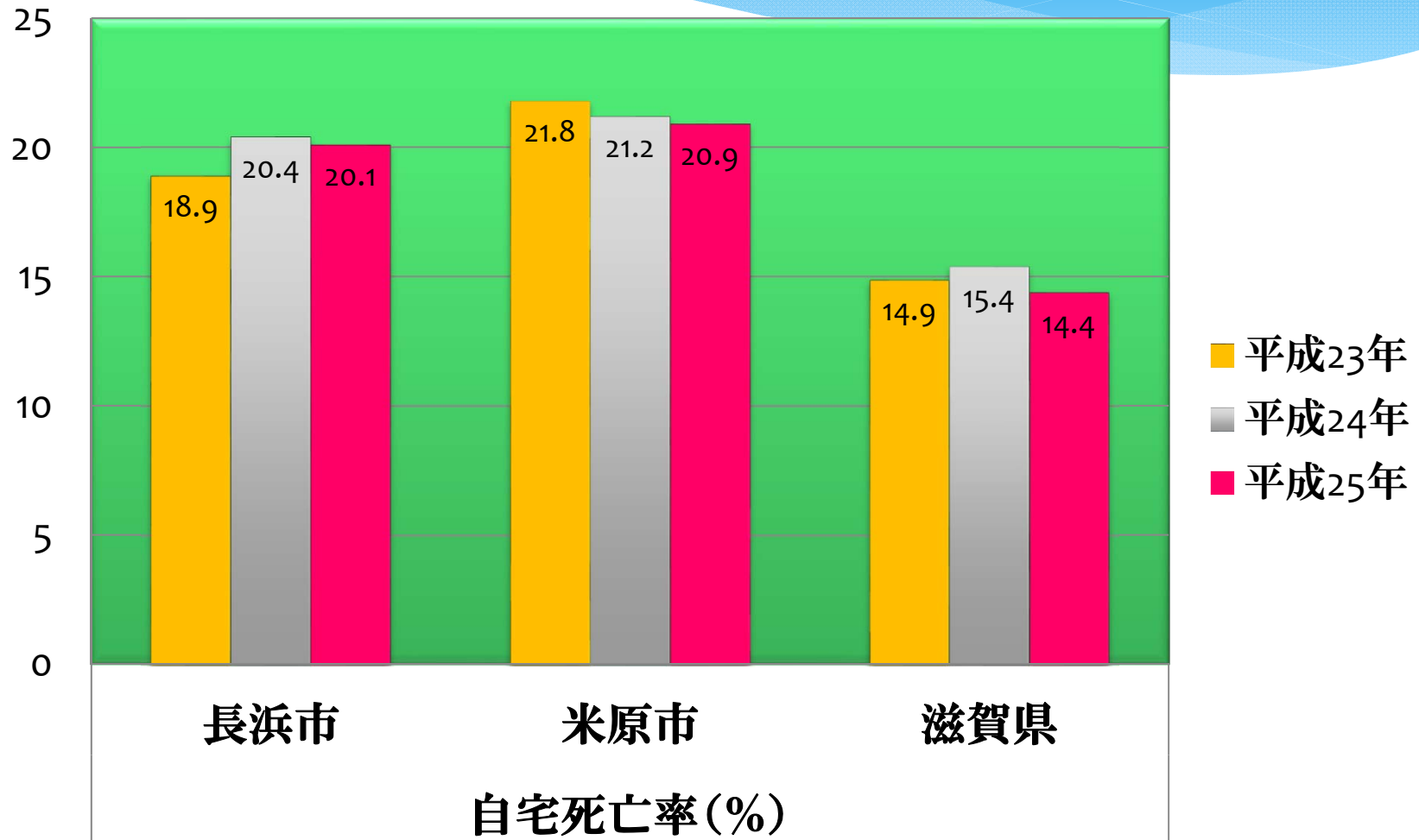

場所別死亡状況 (在宅:自宅+老健・老人ホーム等)

H26.3 長浜保健所資料より引用

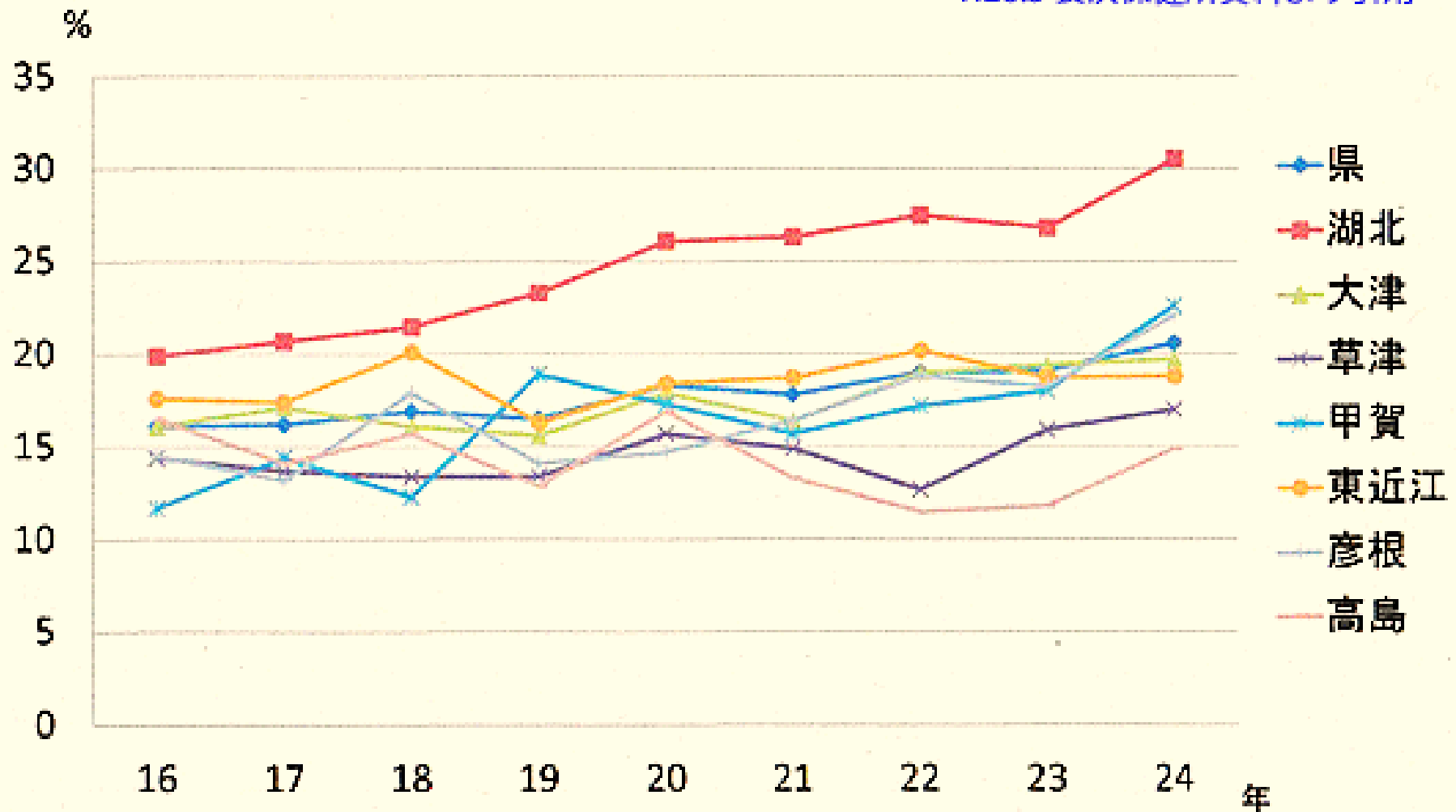

人口の将来推計（国H25但し認知症はH26）

		平成27(2015)	平成37(2025)
長浜市	人口	122,313	116,568
	65歳以上	32,546	34,214
	75歳以上	16,693	20,246
	認知症 \geq Ⅱ	3,319	4,379
米原市	人口	38,879	36,146
	65歳以上	10,868	11,304
	75歳以上	5,830	6,636
	認知症 \geq Ⅱ	1,108	1,446
65歳以上	増加数	2,104人	(認知症 1,400人)
	増加率	4.9%	25%
75歳以上	増加数	4,359人	
	増加率	19%	

認知症Ⅱとは、日常生活に支障をきたすような症状、行動や意思疎通の困難さが多少みられても、**誰かが注意していれば自立できる。** a)家庭外 b)家庭内

意見交換会のスケジュール

① 南中学区の現状は？

KJ法で課題(困っている事)を共有(自己紹介も) **30分**

② 住み慣れた南中学区で最期まで安心して暮らせる為に

「自分に、できる事は？」 「地域で、できる事は？」

「今ある資源を継続させるためには？」 など…

③ グループでスローガンを立案 ②と③で **15分**

(実行可能な行動目標を立案)

発表用のポスター作成(模造紙に文字やイラストなどを記入)

④ 発表タイム **10分**

⑤ まとめ **5分**



KJ法とは

様々な問題点

K J 法

- ① 関連すると思われる事実や意見をカードに記録
- ② 情報を共有・グループ化
- ③ 図式化・まとめ

問題解決

テーマに関するカードづくり

(問題や意見)

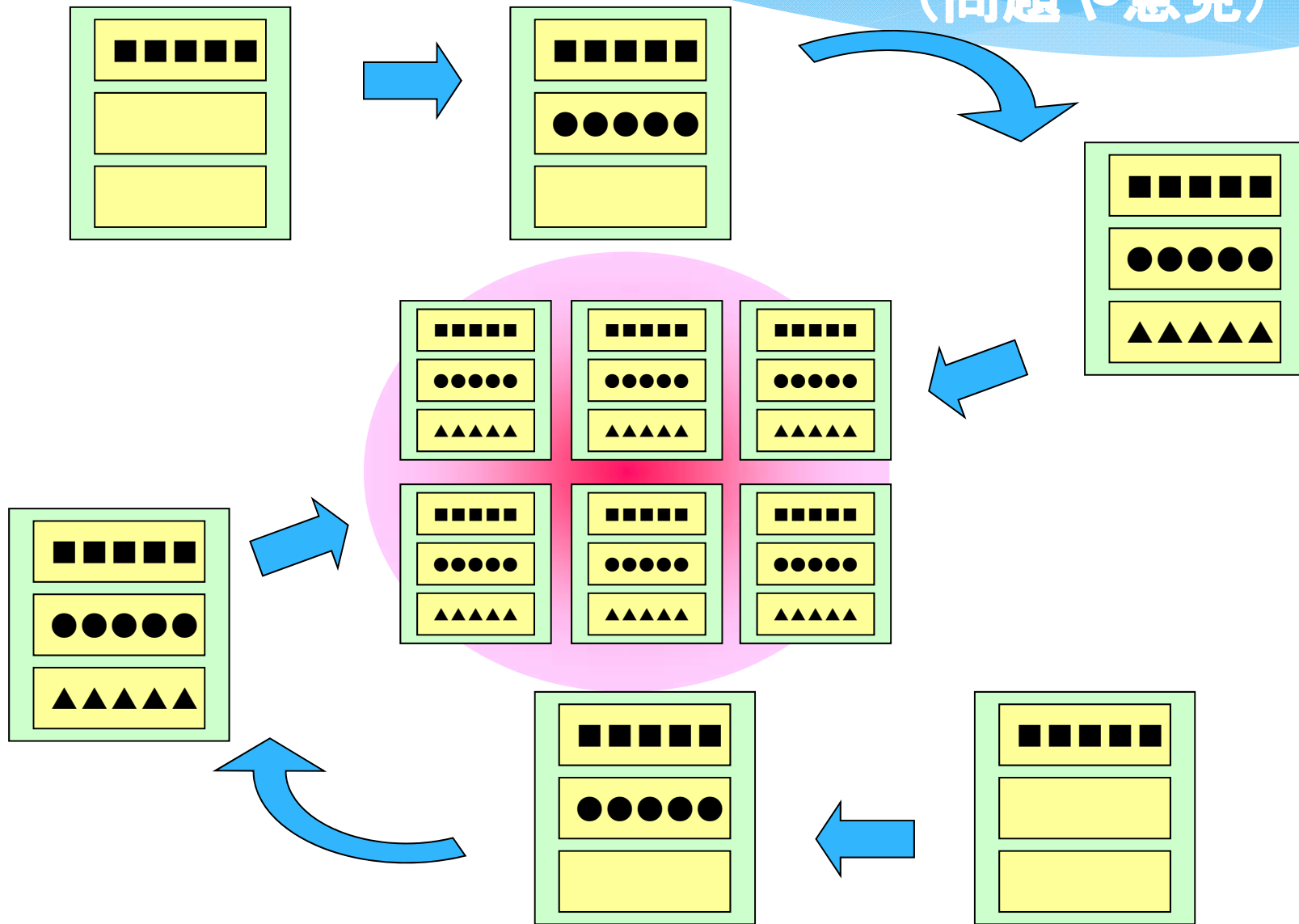

記入上の注意点

一般の方は
黄色のカードに
記入(問題や意見)

支援者の方は
黄緑色のカードに
記入(問題や意見)

大きな文字で

具体的に

1カードに1つ、簡単明瞭に

氏名記入(イニシャル可)

人の意見は参考にしても、
しなくてもよい

一人、3枚~5枚記入する

内容確認・共有

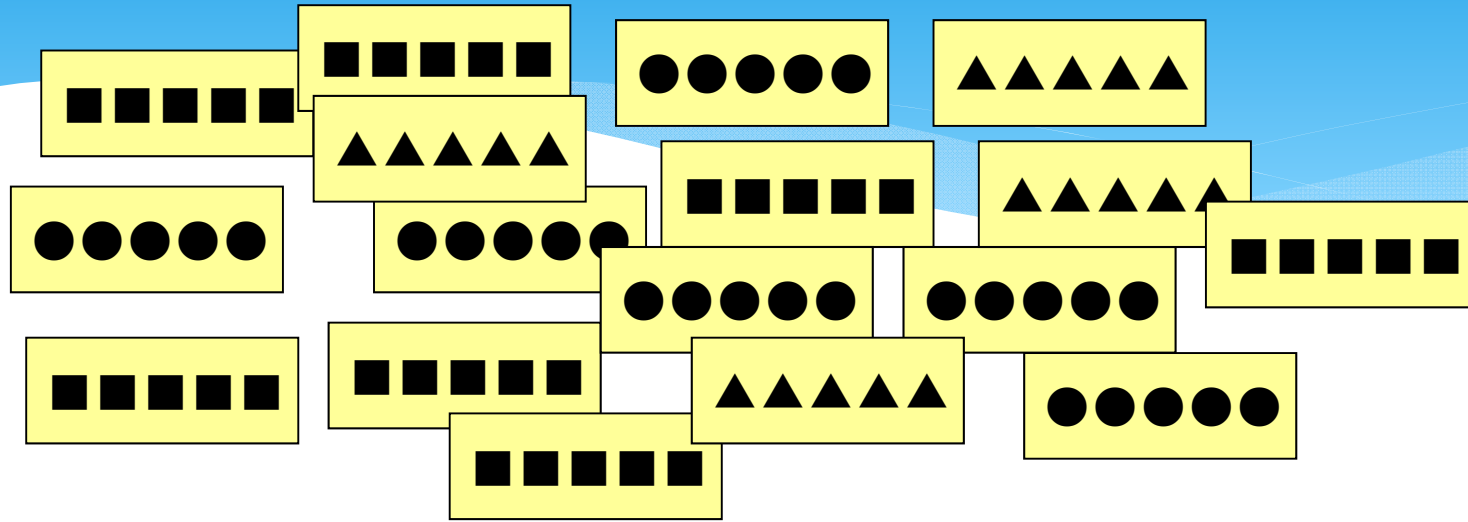

グループ全員で1枚1枚の意味を確認し合う

重要

**徹底して話し合おう！
十分時間をかける事！**

グループ化

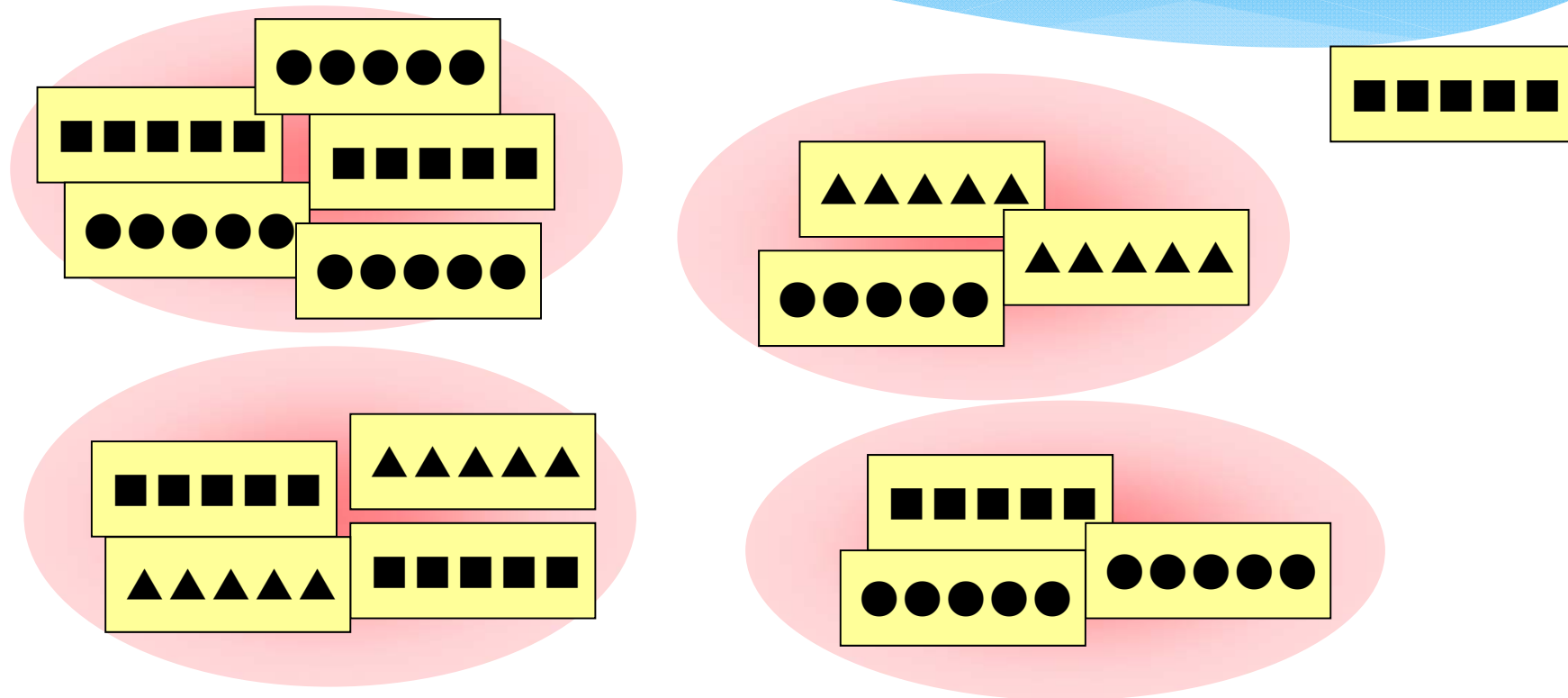

内容が近いと感じられるカードを寄せ集める。

どのグループにも属さないカードはそのまましておく

「表札」を付ける

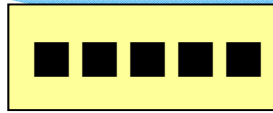

孤独なカード

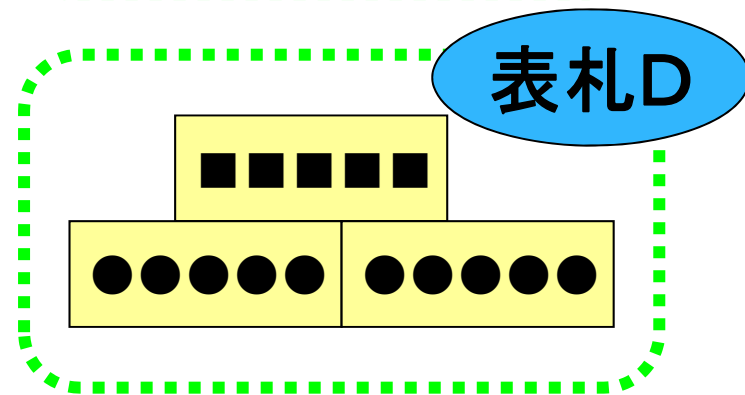
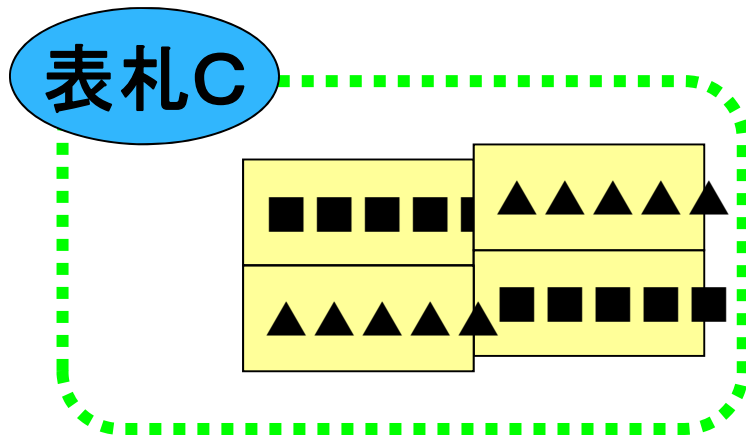
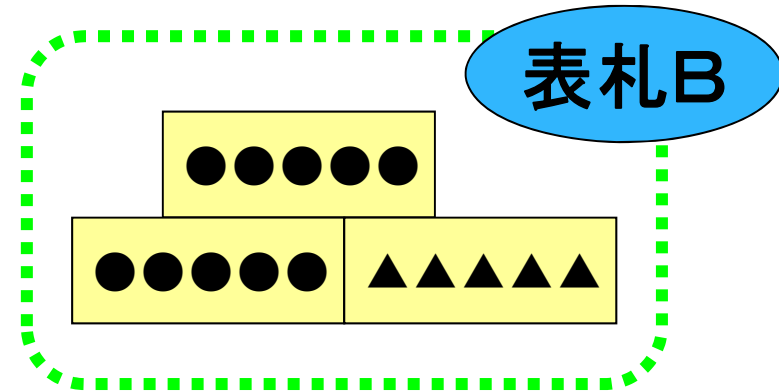
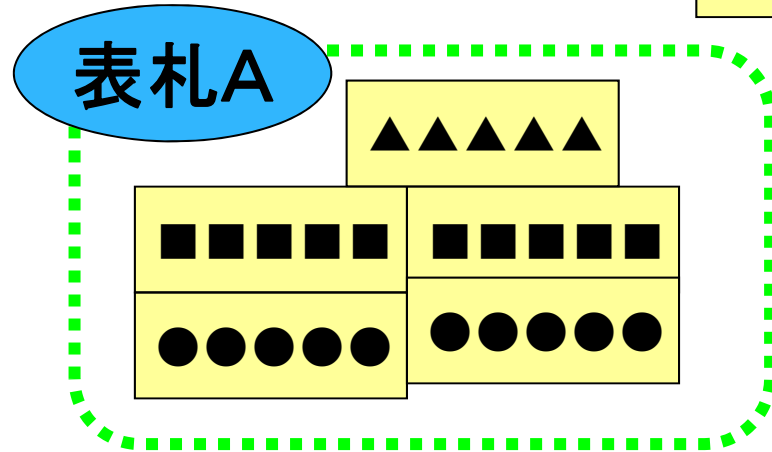

問題点、内容を整理し、島を作る
各島に「表札」 = タイトルを付ける

関連付ける

